



GAMA

Cancelas correderas

CÓDIGO: P925207 00002 (230 V)

CÓDIGO: P925207 00001 (400 V)

Características técnicas

	SP3500
Alimentación	230/400 V trifásica
Peso máximo de la hoja	3500 kg
Velocidad máxima	10,5 m/min
Módulo piñón	M6
Dimensiones	130 x 150 (h) x 50 mm
Condiciones ambientales	de -15°C a +50°C
Grado IP	54



CARACTERÍSTICAS	VENTAJAS
Compatibilidad con FLC8K2	Máxima seguridad de uso con paro e inversión del movimiento en caso de contacto con un obstáculo, tal como establecen las normativas europeas.
Freno electromecánico	Paro preciso en las posiciones de final de carrera sin posibilidad de que la hoja choque contra las estructuras fijas de tope.
Microinterruptor de seguridad SAFETY MICRO	Máxima seguridad de instalación y de mantenimiento ya que, al abrir la puerta de acceso, el operador se detiene y se inhabilita completamente su funcionamiento.

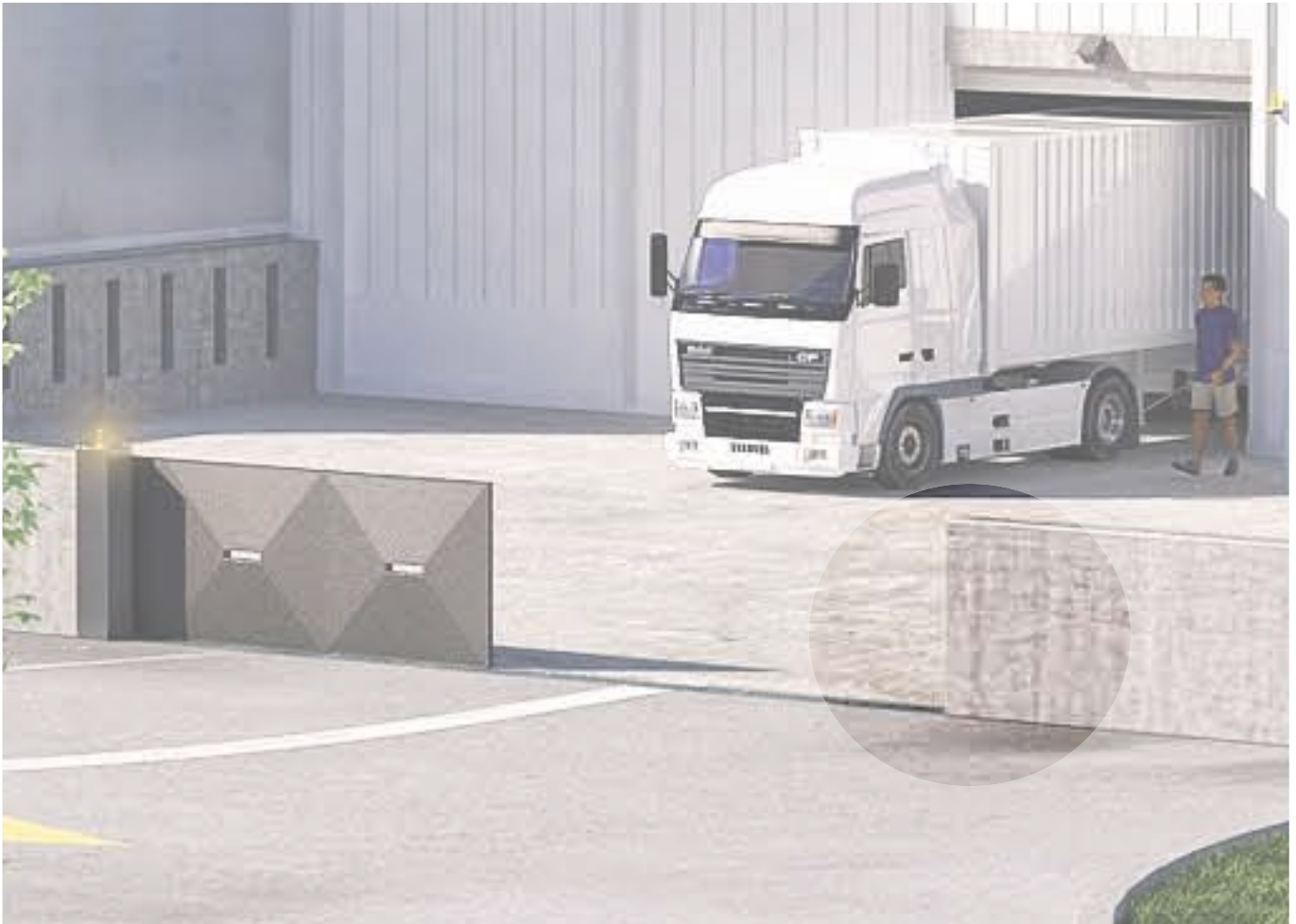

Dimensiones

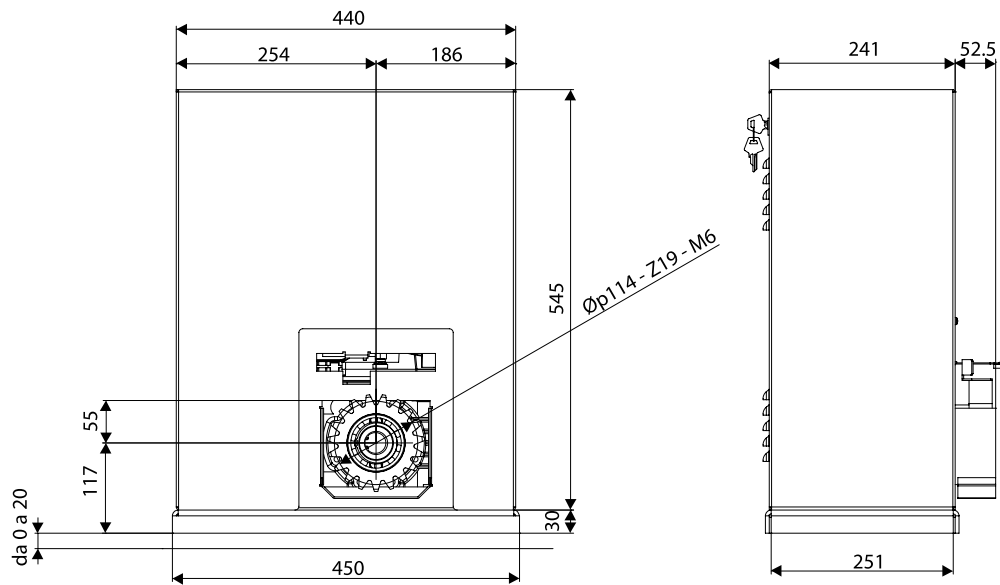

The contents of this catalog (pictures, technical descriptions, pictures) are the exclusive property of Bft s.p.a. It may not be reproduced in any form and medium. All rights reserved copyright 2011. The data reported in this publication are for guidance purposes only. Bft reserves the right to make changes without notice.